

BIG

BIG DAISHOWA

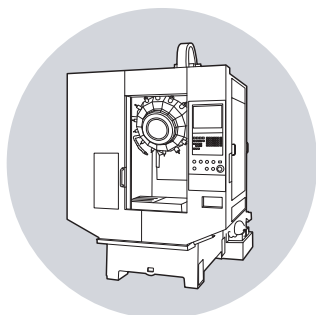

ซอฟต์แวร์บันทึกข้อมูลเครื่องมือ, ตำแหน่งเครื่องมือ

Factory Manager

作業名称	図番番号	部品型式	機種名称	NCプログラム	NCプログラム更新日
アルミケース	WORK-AP18820730	WORK-AP	RD	WORK-AP020730.NCD	2015/04/02 11:37
アルミフタ	WORK-AP19711214	WORK-AP	TC	WORK-AP1214.NCD	2013/11/07 19:48
NCLINK	DM-NCLINK19840426	DM-NCLINK	A81NX	DM-NCLINK0426.NCD	2015/02/19 19:07
F-PANEL	DM-FP20131112	FP-TP12-ICR	RD	DM-FP1112.NCD	2014/10/17 16:11
ギアボックス(G-NAVD)	GEARBOX-G19990378-2	GEARBOX	GV503-SAX	G-G19990378-2.NCD	2005/10/06 19:49
プレート(VERICUT)	PLATE-V920011015	PLATE	VR	PL-Y20011015.NCD	2005/10/06 19:16
ブロック(INVIEW)	BLOCK-NCV20140129	BLOCK	MAM72	BL-NCV20140129.NCD	2016/06/31 13:30
FP	DM-FP-TP20140401	DM-FP	AC	DM-FP-T.NCD	2016/08/31 14:02
F-PANEL	DM-FP20131112	FP-TP12-ICR	RD	DM-FP1112.NCD	2015/04/02 11:50
ST-DEMO	FM-ST-181101	FM-ST	JM1	DM-ST.NCD	2018/10/24 20:13

Additional windows show 3D CAD models of parts and technical drawings.

Factory Manager

การจัดการข้อมูลการผลิต

การจัดการข้อมูลการผลิตแบบรวมศูนย์ สามารถรับส่งข้อมูลระหว่างเครื่อง NC และข้อมูล NC ได้

- สามารถจัดการข้อมูลการผลิตแบบรวมศูนย์บน PC เช่น โปรแกรม NC, Drawing, ใบสั่งการผลิต เป็นต้น
- หรือนอกจากไฟล์ข้างต้นก็สามารถรองรับไฟล์ เช่น Excel, Word และไฟล์อื่นๆ
- สามารถจัดการทรัพยากรการผลิตที่เกี่ยวข้องกับแต่ละโปรแกรม NC เช่น “เครื่องมือ”, “Jig”, “ชิ้นงาน” และ “เครื่องมือวัด”

ด้วยการจัดการข้อมูลการผลิต ทำให้ผู้ปฏิบัติงานท่านอื่นสามารถเตรียมงานล่วงหน้าได้ (การถ่ายทอดทักษะ) และในกรณีที่มีการผลิตซ้ำ ก็สามารถตรวจสอบโปรแกรม NC และ Drawing ที่จำเป็นได้ทันที ช่วยลดความล่าช้าในการผลิต และเพิ่มประสิทธิภาพการใช้เครื่องจักร

Factory Manager

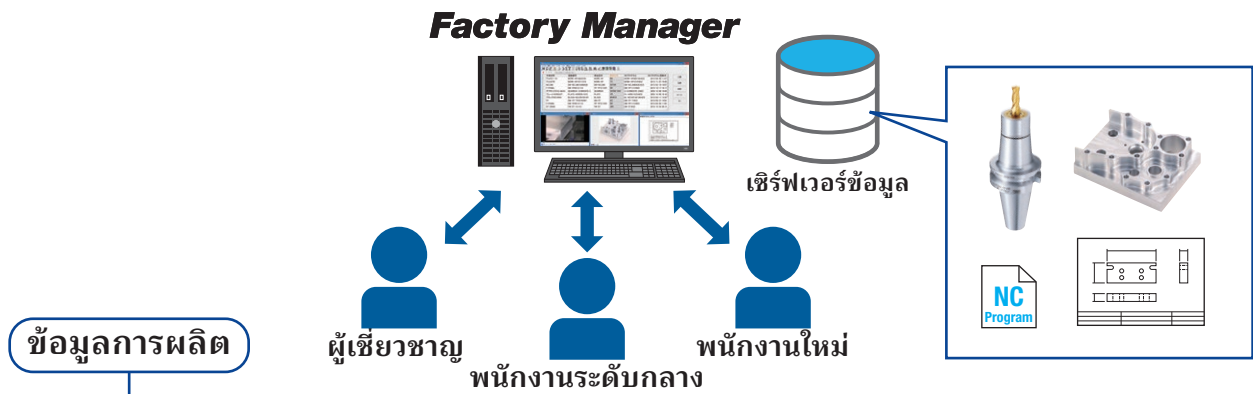

Work No	Work Name	Drawing No	Part Model	Process No	MC Name	NC Program
1	アルミケース	WORK-AP19820730	WORK-AP	1	RD	WORK-AP820730
2	アルミフタ	WORK-AP19820730	WORK-AP	2	TC	WORK-AP1214
3	FM-NCLINK	WORK-AP19820730	WORK-AP	3	A81NX	DM-NCLINK0426
4	F-PANEL	DM-FP20131112	FP-TP12-IGR	1	RD	DM-FP1112
5	ギアボックス(G-NAVI)	GEARBOX-G19990378-2	GEARBOX	1	GV503-5A	G-G19990378-2
6	プレート(VERICUT)	PLATE-VER20011015	PLATE	1	VR	PL-V20011015
7	ブロック(NCVIEW)	BLOCK-NCV20140129	BLOCK	1	MAM72	BL-NCV20140129
8	NCデータ送受信	DM-FP-TP20140401	DM-FP	1	AC	DM-FP-T
13	RD 作業段取テスト(O2500,O25001)	RD-JOB-DANDORI	JOB-DANDORI	1	RD	RD-JOB-DANDORI
15	FM-PSLT DEMO	FM-PSLT 補正登録	FM-PSLT	1	A81NX	DM-PSLT
18	FM-ST DEMO	FM-ST-181101	FM-ST	1	MC1	DM-ST
20	FM-IoT/FAT DEMO	FM-IoT/FIC+F2D	FM-IoT	2	MC2	DM-IoT
21	FM-IoN/WL DEMO	WORK-AP19820730	WORK-AP	1	RD	WORK-AP820730
22	FM-NCLINK DEMO	FM-NCLINK	FM-NCLINK	1	MC5	DM-NCLINK
23	FM-IoT/WL DEMO	FM-IoT/WL	無線端末	2	MC2(WL)	DM-IoT-WL
25	FM-IoN-WL DEMO	WORK-AP19820730	WORK-AP	1	支店ショー	WORK-AP820730

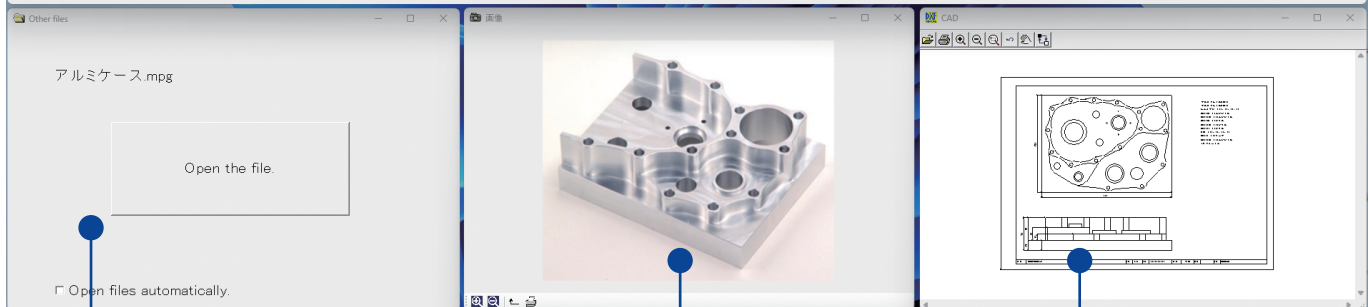

เอกสารอื่นๆ
(ไฟล์ Excel, Word, PowerPoint เป็นต้น)

รูปชิ้นงาน

Drawing

การจัดการเครื่องมือ

การสร้างมาตรฐานเครื่องมือช่วย “ป้องกันความผิดพลาดในการผลิต” และ “ลดค่าใช้จ่ายในการจัดซื้อเครื่องมือ”

การจัดการตำแหน่งที่อยู่ของเครื่องมือช่วยให้ “ลดเวลาในการจัดเตรียม”

- สามารถเชื่อมโยงเครื่องมือที่ใช้ในการผลิตกับแต่ละชิ้นงานหรือแต่ละขั้นตอนการผลิต
- ตรวจสอบข้อมูลสำคัญได้ เช่น “หมายเลขคำสั่ง T”, “รุ่น Cutting Tool”, “รุ่น Holder”, “ระยะยื่น”
- จัดการรูปแบบการจับคู่ระหว่าง Cutting Tool และ Holder (เพื่อสร้างมาตรฐานเครื่องมือ)
- การทำมาตรฐานเครื่องมือช่วยลดเวลาจัดเตรียม ป้องกันความผิดพลาดในการผลิต และลดค่าใช้จ่ายในการซื้อเครื่องมือ

สามารถแชร์รายการเครื่องมือที่สำนักงานกำหนดไปยังผู้ปฏิบัติงานในหน่วยงานได้
รองรับการเชื่อมโยงกับใบคำสั่งการผลิต (Excel) ที่มีอยู่แล้ว

นอกจากนี้ การจัดการรูปแบบการจับคู่ของ Holder และ Cutting Tool
ยังช่วยให้สามารถค้นหารูปแบบที่เหมาะสมที่สุดเมื่อเริ่มการผลิตชิ้นงานใหม่

รายการจับคู่เครื่องมือ

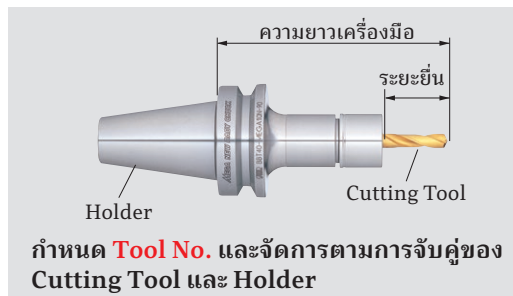

Pot No.	Tool No.	Tool Name	Cutter Model	Tool Holder Model	Ejection	Basic Tool Length	L Tolerance+ (mm)	L Tolerance- (mm)	Standard Tool D
1	1015	φ6 超硬エンドミル	GSX40600C-3D	BBT30-HDC6-75	15	95.000	5.000	5.000	3.000
2	1004	φ20 超硬エンドミル	LSM4200	BBT30-MEGA20D-65	65	130.000	5.000	5.000	20.000
3	1016	φ6 超硬ドリル	MDW0600GS2	BBT30-MEGA6N-75	27	105.000	5.000	5.000	1.500
4	1002	φ20 フルカットミル	BRG200808	BBT30-FCR20083-65		65.000	5.000	5.000	10.000
5	1001	φ20 フルカットミル	ARG200904	BBT30-FCM20093-65		65.000	5.000	5.000	10.000
6	1008	φ12 超硬ドリル	FT-GDN φ12	BBT30-MEGA13N-75	75	150.000	5.000	5.000	6.000
7	1012	仕上げボアリング	ST12-M6-60	BBT30-CKB5-63	38	150.000	5.000	5.000	8.150
8	1005	φ3 超硬ドリル	FT-GDS φ3	BBT30-MEGA3S-75T	25	100.000	5.000	5.000	1.500
9	1014	φ6.2 仕上げボアリング	ST7W-EB6-20	BBT30-CKB3-79	22	100.000	5.000	5.000	3.100
10	1003	φ8 超硬エンドミル	ASM2080	BBT30-MEGA8E-50	20	70.000	5.000	5.000	4.000
11	1013	φ32 仕上げボアリング	TPGP080202FLA(H1)	BBT30-CKB2-83		120.000	5.000	5.000	16.000
12	1009	φ16 フルカットドリル	ST20-TGN160-64L	BBT30-TSL20-75		165.000	5.000	5.000	8.000
13	1011	φ12.2 仕上げボアリング	ST10-M6-50	BBT30-CKB5-63	38	150.000	5.000	5.000	6.100
14	1006	センタードリル	ST12-CBY09013	BBT30-MEGA13N-60	40	100.000	5.000	5.000	6.500
15	1010	φ11-16 面取り	ST12-C1116-45B-25	BBT30-MEGA13N-75	30	105.000	5.000	5.000	8.000



รูปเครื่องมือ

โครงสร้างระบบ

ภายในบริษัท/Local Network

— สาย LAN
— สาย USB

สำนักงาน



**Factory Manager
FM-PRO**

อุปกรณ์สำนักงาน
OS : Windows 11 PRO

Factory Manager สามารถใช้งานได้บนคอมพิวเตอร์ระบบ windows PC (ระบบปฏิบัติการ Windows 11 Pro)
※ ต้องมีซอฟต์แวร์ลิขสิทธิ์สำหรับการใช้งานในแต่ละ PC

หน่วยงานผลิต



**Factory Manager
FM-PST**

อุปกรณ์สำนักงาน
OS : Windows 11 PRO

Tool Presetter



**Factory Manager
FM-IoT/WL**

Wireless 2D Code Reader



**Factory Manager
FM-IoT/F2D**

FA Terminal

2D Code Reader

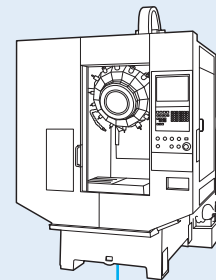

กรุณาตรวจสอบว่าเครื่อง CNC ที่ใช้งาน รองรับการทำงานของฟังก์ชัน FANUC FOCAS หรือไม่ สำหรับเครื่อง CNC รุ่น 3iM Series สามารถใช้งานฟังก์ชัน FOCAS ได้โดยตรง ส่วนเครื่อง CNC รุ่นก่อนหน้านี้ ต้องมีการตรวจสอบเพิ่มเติม

BIG
BIG DAISHOWA

BIG DAISHOWA SEIKI CO., LTD.

[THAILAND] Bangkok Representative Office

Modernform Tower, 699 Floor 17, Rm No. 1707,
Srinakarindr Rd., Pattanakarn, Suan Luang, Bangkok 10250 THAILAND
Phone : +66(0)2-722-8284 Fax : +66(0)2-722-8285

E-mail: thailand@big-daishowa.co.jp



Sumipol

บริษัท สุมิพอล คอร์ปอเรชั่น จำกัด
Sumipol Corporation Limited

**THE TOTAL INDUSTRIAL
SERVICE PROVIDER**

Head Office & Logistics Center
284 On-Nut Road, Kwaeng Prawet,
Khet Prawet, Bangkok 10250
Tel. 0-2762-3000 Fax. 0-2026-6260

Eastern Regional Office, Chonburi
Amata City Chonburi I.E., 700/223 Moo 1,
Bangkoo, Panthong, Chonburi 20160
Tel. 039-930-888 Fax. 0-2026-6260

Eastern Regional Office, Rayong
Amata City Rayong I.E., 7/32 Moo 3,
Bowin, Siraacha, Chonburi 20230
Tel. 033-047-888 Fax. 0-2026-6260

☎ 0-2762-3000

🌐 sumipol.com

✉ contact@sumipol.com